

SISTEMAS DE ACESSO

CATRACAS E GABINETES DE ACESSO



GABINETE GRIFOS

São Paulo e Grande São Paulo
(11) 3646.4000

Demais Regiões
0800.666.1000

www.dimep.com.br



DIMEP
SISTEMAS

Aracajú/SE • Araçatuba/SP • Arapoti/PR • Araraquara/SP • Barreiras/BA • Bauru/SP • Belém/PA • Belo Horizonte/MG • Blumenau/SC • Boa Vista/RR • Brasília/DF • Caçador/SC • Campinas/SP • Campo dos Goytacazes/RJ • Campo Grande/MS • Campo Limpo Paulista/SP • Caruaru/PE • Caxias do Sul/RS • Cuiabá/MT • Curitiba/PR • Dourados/MS • Florianópolis/SC • Fortaleza/CE • Goiânia/GO • Governador Valadares/MG • Imperatriz/MA • Itabuna/BA • Itapetininga/SP • Itapeva/SP • João Pessoa/PB • Juazeiro/BA • Juazeiro do Norte/CE • Juiz de Fora/MG • Londrina/PR • Maceió/AL • Manaus/AM • Marília/SP • Maringá/PR • Mogi das Cruzes/SP • Montes Claros/MG • Natal/RN • Palmas/TO • Paracatu/MG • Passo Fundo/RS • Pato Branco/PR • Pelotas/RS • Porto Alegre/RS • Porto Velho/RO • Pouso Alegre/MG • Presidente Prudente/SP • Recife/PE • Redenção/PA • Registro/SP • Ribeirão Preto/SP • Rio Branco/AC • Rio de Janeiro/RJ • Salvador/BA • Santa Cruz do Sul/RS • Santarém/PA • Santo Ângelo/RS • Santos/SP • São Caetano do Sul/SP • São José do Rio Preto/SP • São José dos Campos/SP • São Leopoldo/RS • São Luiz/MA • São Paulo/SP • Sinop/MT • Teresina/PI • Três Lagoas/MS • Uberlândia/MG • Uruguaiana/RS • Vitória/ES • Vitória da Conquista/BA • Volta Redonda/RJ • Xanxerê/SC

06/2016 - LDI-000

 DESDE 1936
DIMEP
SISTEMAS

ÁGIL, SOFISTICADO E SEGURO.

Com design arrojado, e que combina com qualquer ambiente, o Gabinete GRIFOS foi projetado para controlar o acesso ao seu empreendimento, seja ele uma indústria, condomínio empresarial ou residencial, academia, hospital, instituição de ensino, entre outros.

Desenvolvido em aço inox escovado e com estrutura robusta, o Gabinete GRIFOS foi projetado seguindo rigorosos padrões de qualidade e totalmente certificados pela ISO 9001, o que resulta num equipamento com baixa manutenção e alta durabilidade, proporcionando fluxo rápido, eficiente e prático.

O Gabinete GRIFOS rompe conceitos e inova no mercado para o controle de acesso, oferecendo comodidade ao usuário e a proteção que seu ambiente necessita.

CARACTERÍSTICAS ESTRUTURAIS

- Corpo e estrutura em chapa de aço inox escovado com 1,2 mm de espessura;
- Tampa superior em aço carbono pintado com tinta epóxi a pó.

CARACTERÍSTICAS FUNCIONAIS

- Sentido de passagem bidirecional;
- Pictograma frontal para orientação de sentido de acesso;
- Pictogramas indicativos, confirmação visual para liberação do acesso;
- Liberação de acesso acionado por cartões de código em barras, proximidade e/ou biometria.

CARACTERÍSTICAS AMBIENTAIS

- Ambientes internos e protegidos contra intempéries;
- Temperatura de trabalho: -10 a 50°C.

OPCIONAIS

- Cofre coletor de cartões com capacidade para aproximadamente 500 cartões sem presilha e 130 com presilha;
- Liberação de acesso acionada por tecnologia biométrica com capacidade para:
 - 500, 3.000 e 5.000 usuários em 1:N (Offline ou Realtime)
 - Até 20 mil usuários em 1:R (Realtime)
 - Sem limite de usuários em 1:1 (Realtime)

DIMENSIONAIS

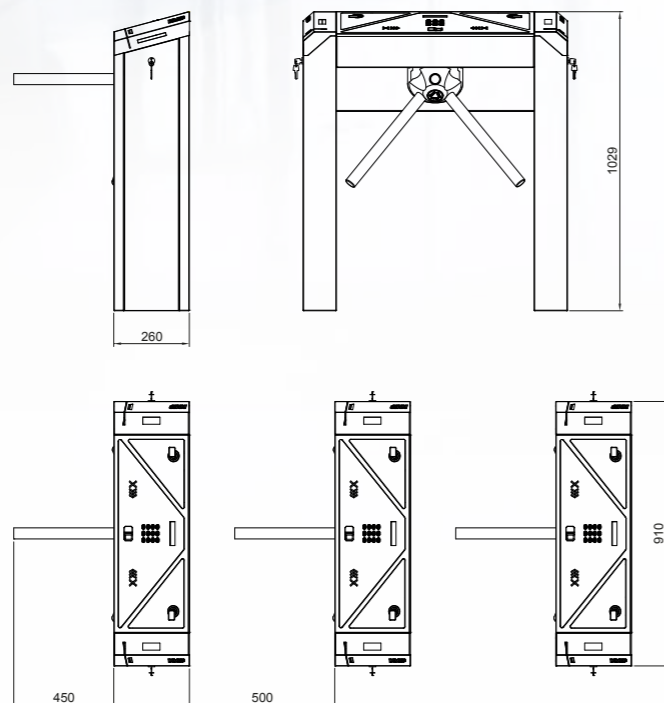

DESTAQUES DO GABINETE GRIFOS

- 1 Leitor de cartão de proximidade;
- 2 Leitor biométrico;
- 3 Pictogramas indicativos, confirmação visual para liberação de acesso;
- 4 Urna de retenção de crachás;
- 5 Pictograma frontal para orientação de sentido de acesso;
- 6 Porta de acesso à urna;
- 7 Leitor de código de barras.

DESDE 1996
DIMEP
SISTEMAS

